

# HIRASHIMA

## ヒラシマスタンディングシーム20 HRD20

唐草

フラット

サザ波

最短の長さL=1000まで

### 断面形状

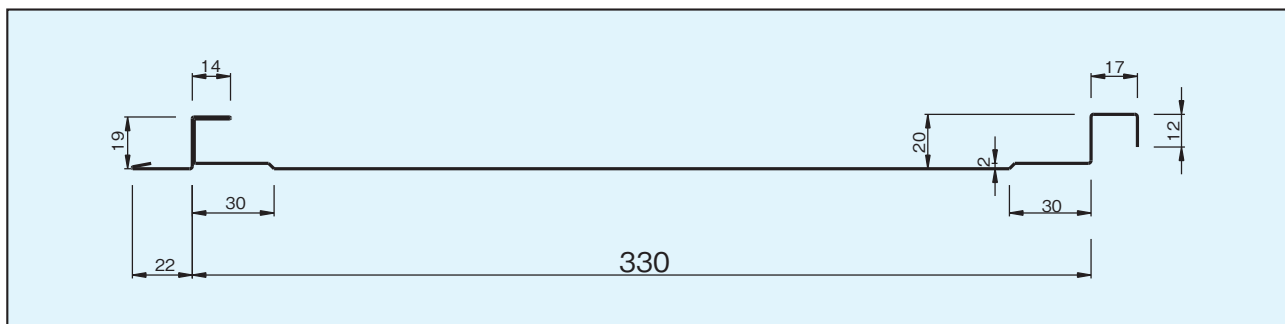

### 設計参考仕様

品名 〈品番〉	ヒラシマ・スタンディングシーム20 〈HRD20〉
標準働き幅	330mm
板厚 使用材料	ガルバリウム鋼板各種
	カラーステンレス
原板幅	0.35mm・0.4mm・0.5mm 0.35・0.4mm
勾配	従来工法 30 / 100 以上
	工法 A 25 / 100 以上
	工法 B 5 / 100 以上
最小曲げ率半径	5,000mm以上
m <sup>2</sup> 当りの必要m数	3,030mm
最短成型寸法	1,000mm以上

### 従来工法と防水工法の比較・完全防水屋根工法

従来工法

ハゼ締め前

吊子

躯体に金具による固定

ハゼ締め圧着後

5重構造

毛細管現象による漏水

工法A

ハゼ締め前

躯体に直接固定

ハゼ締め圧着後

7重構造

漏水をシャットアウト

工法B(防水テープ仕様)

ハゼ締め前

防水テープ

躯体に直接固定

ハゼ締め圧着後

7重構造

防水テープ

漏水をシャットアウト

# 標準納め図

## ■棟部

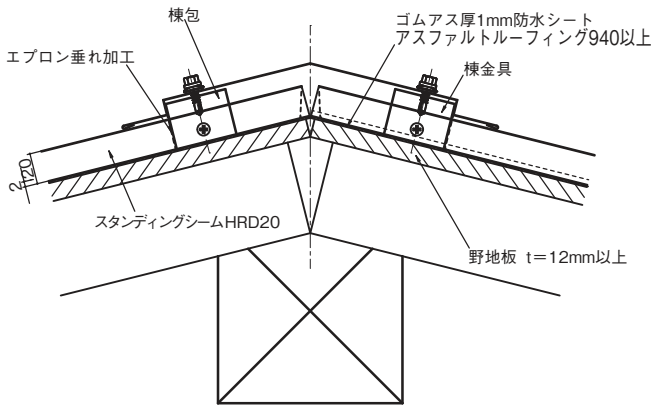

## ■片棟部

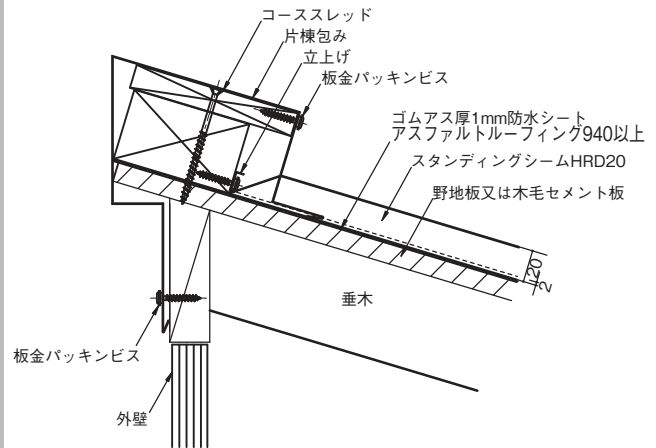

## ■軒先部

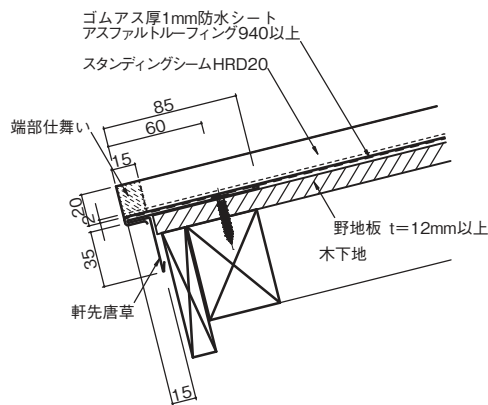

## ■ケラバ部

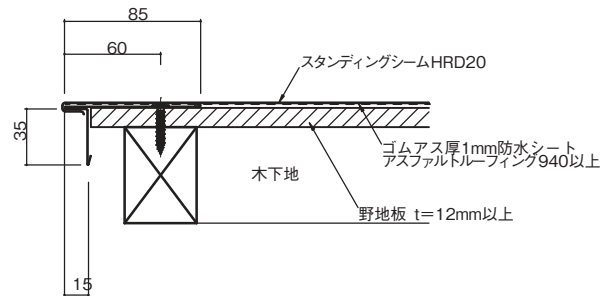

## ■壁側取合(水平方向部)

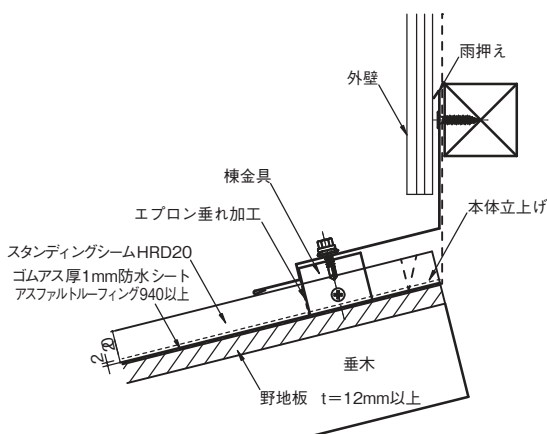

## ■壁側取合(流れ方向部)

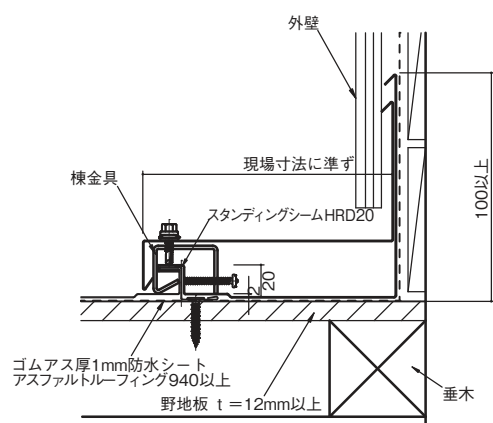

本 社 : 〒860-0073 熊本県熊本市西区島崎2丁目4-6 TEL096-354-1231(代)  
 中営業所 : 〒869-1205 熊本県菊池市旭志川辺1126-8 熊本北工業団地 TEL0968-37-3101(代)  
 南営業所 : 〒899-4317 鹿児島県霧島市国分上野原テクノパーク8番 TEL0995-48-6565(代)  
 H P : <http://www.hirashima-roof.co.jp>